



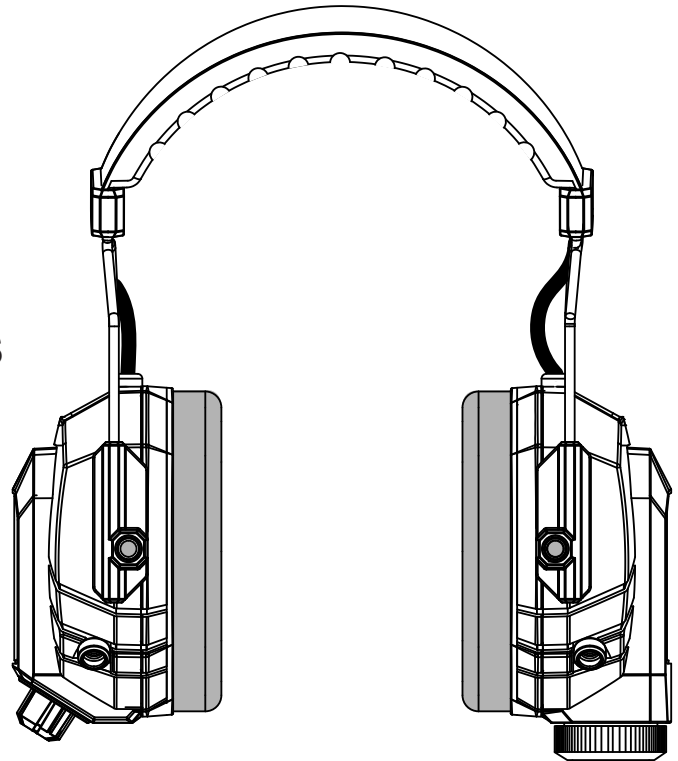
# OPERATOR'S MANUAL MANUEL D'UTILISATION MANUAL DEL OPERADOR

## Tek4® AUDIO PLUS™ NOISE SUPPRESSION HEADPHONES

## Tek4® CASQUE D'ÉCOUTE POUR ÉLIMINATION DES BRUITS

## Tek4® CONJUNTO DE AURICULARES CON SUPRESIÓN DE RUIDO

RP4530



Your noise-suppression headphones have been engineered and manufactured to our high standard for dependability, ease of operation, and operator safety. When properly cared for, it will give you years of rugged, trouble-free performance.

**⚠ WARNING:** To reduce the risk of injury, the user must read and understand the operator's manual before using this product. If you do not understand the warnings and instructions in the operator's manual, do not use this product.

### SAVE THIS MANUAL FOR FUTURE REFERENCE

Cette casque d'écoute pour élimination des bruits a été conçu et fabriqué conformément à nos strictes normes de fiabilité, simplicité d'emploi et sécurité d'utilisation. Correctement entretenu, cet outil vous donnera des années de fonctionnement robuste et sans problème.

**⚠ AVERTISSEMENT :** Pour réduire les risques de blessures, l'utilisateur doit lire et veiller à bien comprendre le manuel d'utilisation avant d'employer ce produit. Si tous les avertissements et toutes les consignes de sécurité et instructions du manuel d'utilisation ne sont pas bien compris, ne pas utiliser ce produit.

Su conjunto de auriculares con supresión de ruido ha sido diseñado y fabricado de conformidad con nuestras estrictas normas para brindar fiabilidad, facilidad de uso y seguridad para el operador. Con el debido cuidado, le brindará muchos años de sólido funcionamiento y sin problemas.

**⚠ ADVERTENCIA:** Para reducir el riesgo de lesiones, el usuario debe leer y comprender el manual del operador antes de usar este producto. Guarde este manual del operador y estúdielo frecuentemente para lograr un funcionamiento seguro y continuo de este producto.

CONSERVER CE MANUEL POUR  
FUTURE RÉFÉRENCE

GUARDE ESTE MANUAL PARA  
FUTURAS CONSULTAS

# TABLE OF CONTENTS

■ Introduction .....	2
■ Warranty .....	2
■ Important Safety Instructions .....	3-4
■ Symbols.....	5
■ Features.....	6
■ Assembly.....	7
■ Operation.....	7-8
■ Maintenance.....	9
■ Figure numbers (illustrations) .....	10
■ Parts Ordering / Service .....	Back page

## INTRODUCTION

This product has many features for making its use more pleasant and enjoyable. Safety, performance, and dependability have been given top priority in the design of this product making it easy to maintain and operate.

## WARRANTY

### LIMITED TWO YEAR WARRANTY AND 30 DAY EXCHANGE POLICY

**30-DAY EXCHANGE POLICY:** During the first 30 days after date of purchasing this product, you may either request service under this warranty or you may exchange it by returning it with proof of purchase and all original equipment packaged with the original product to the dealer from which it was purchased. The replacement product will be covered by the limited warranty for the balance of the two year period from the date of the original purchase.

**LIMITED TWO YEAR WARRANTY.** This product is warranted against all defects in workmanship or materials for a period of two years from the date of purchase. The warranty on any accessories for this product, excluding batteries, is limited to 90 days from the date the accessory is purchased. To obtain warranty service, call Customer Service at 1-800-525-2579 for warranty return instructions. The product must be properly packaged and returned with all equipment that was included with the original product. When you request warranty service, you must also present proof of purchase documentation, which includes the date of purchase (for example, a receipt or a bill of sale). Defective products returned within the warranty period will be repaired or replaced, at our option, free of charge, within ninety (90) days or less. The cost of shipping the product to us is your responsibility. This warranty only covers defects arising under normal usage and does not cover any malfunction, failure or defects resulting from misuse, abuse, neglect, alteration, modification or unauthorized repairs. It applies only to the original purchaser at retail, and may not be transferred. One World Technologies, Inc. makes no warranties, representations or promises as to the quality or performance of this product other than those specifically stated in this warranty. Any implied warranties granted under state law, including warranties of merchantability or fitness for a particular purpose, are limited to two years from the date of purchase. One World Technologies, Inc. is not responsible for direct, indirect, or incidental damages. Some states do not allow limitations on how long an implied warranty lasts, or the exclusion or limitation of incidental or consequential damages, so the above limitations and exclusions may not apply to you. This warranty gives you specific legal rights, and you may also have other rights which vary from state to state.

# IMPORTANT SAFETY INSTRUCTIONS

## WARNING -

**Read all instructions.** To reduce the risk of injury, user must read instruction manual. Failure to follow all instructions listed below may result in electric shock, fire and/or serious injury.

## SAVE THESE INSTRUCTIONS

### WORK AREA SAFETY

- **Keep work area clean and well lit.** Cluttered or dark areas invite accidents.
- **Do not operate battery products in explosive atmospheres, such as in the presence of flammable liquids, gases or dust.** Battery products create sparks which may ignite the dust or fumes.
- **Keep children and bystanders away while operating a power tool.** Distractions can cause you to lose control.

### ELECTRICAL SAFETY

- **Do not expose battery products to rain or wet conditions.** Water entering a power tool will increase the risk of electric shock.
- **Do not abuse the accessory cord. Never use the cord for carrying, pulling or unplugging the power tool. Keep cord away from heat, oil, sharp edges or moving parts.** Damaged or entangled cords increase the risk of electric shock.
- **Use battery only with charger listed.**

MODEL	BATTERY PACK	CHARGER
RP4530	AP4001	AP4700, AP4500

### PERSONAL SAFETY

- **Stay alert, watch what you are doing and use common sense when operating a power tool. Do not use a power tool while you are tired or under the influence of drugs, alcohol or medication.** A moment of inattention while operating battery products may result in serious personal injury.

### BATTERY PRODUCT USE AND CARE

- **Do not use the product if the switch does not turn it on and off.** Any product that cannot be controlled with the switch is dangerous and must be repaired.




- **Use the product in accordance with these instructions and in the manner intended for the product, taking into account the working conditions and the work to be performed.** Use of the product for operations different from those intended could result in a hazardous situation.
- **Ensure the switch is in the off position before inserting battery pack.** Inserting the battery pack into battery products that have the switch on invites accidents.
- **Recharge only with the charger specified by the manufacturer.** A charger that is suitable for one type of battery pack may create a risk of fire when used with another battery pack.
- **Use this product only with specifically designated battery packs.** Use of any other battery packs may create a risk of injury and fire.
- **When battery pack is not in use, keep it away from other metal objects like paper clips, coins, keys, nails, screws, or other small metal objects that can make a connection from one terminal to another.** Shorting the battery terminals together may cause burns or a fire.
- **Under abusive conditions, liquid may be ejected from the battery, avoid contact. If contact accidentally occurs, flush with water. If liquid contacts eyes, additionally seek medical help.** Liquid ejected from the battery may cause irritation or burns.
- **When servicing the product, use only identical replacement parts. Follow instructions in the Maintenance section of this manual.** Use of unauthorized parts or failure to follow Maintenance instructions may create a risk of shock or injury.
- **The noise reduction capability of these headphones are 25NRR.** They will not provide ultimate protection of your hearing only reduce the ambient noise; therefore they may not be suitable for every situation. If at anytime you are uncomfortable using this product discontinue use immediately.
- **The headphones are capable of playing music from an auxiliary source.** This music should not be played if the music distracts you from your work. The music should not be played while operating machinery of any kind.
- **This product should not be used without the battery cap installed.**

# IMPORTANT SAFETY INSTRUCTIONS





- **Know your noise-suppression headphones. Read operator's manual carefully. Learn its applications and limitations, as well as the specific potential hazards related to this product.** Following this rule will reduce the risk of electric shock, fire, or serious injury.
- **Always wear eye protection marked to comply with ANSI Z87.1.** Following this rule will reduce the risk of serious personal injury.
- **Battery products do not have to be plugged into an electrical outlet; therefore, they are always in operating condition. Be aware of possible hazards when not using the product.** Following this rule will reduce the risk of electric shock, fire, or serious personal injury.
- **Do not place battery products or their batteries near fire or heat.** This will reduce the risk of explosion and possibly injury.
- **Do not crush, drop or damage battery pack. Do not use a battery pack or charger that has been dropped or received a sharp blow.** A damaged battery is subject to explosion. Properly dispose of a dropped or damaged battery immediately.
- **Batteries can explode in the presence of a source of ignition, such as a pilot light.** To reduce the risk of serious personal injury, never use any cordless product in the presence of open flame. An exploded battery can propel debris and chemicals. If exposed, flush with water immediately.
- **Do not charge the product in a damp or wet location.** Following this rule will reduce the risk of electric shock.
- **For best results, your battery product should be charged in a location where the temperature is more than 50°F but less than 94°F.** To reduce the risk of serious personal injury, do not store outside or in vehicles.
- **Under extreme usage or temperature conditions, battery leakage may occur. If liquid comes in contact with your skin, wash immediately with soap and water. If liquid gets into your eyes, flush them with clean water for at least 10 minutes, then seek immediate medical attention.** Following this rule will reduce the risk of serious personal injury.
- **Save these instructions.** Refer to them frequently and use them to instruct others who may use this product. If you loan someone this product, loan them these instructions also.

# SYMBOLS

The following signal words and meanings are intended to explain the levels of risk associated with this product.

SYMBOL	SIGNAL	MEANING
	<b>DANGER:</b>	Indicates an imminently hazardous situation, which, if not avoided, will result in death or serious injury.
	<b>WARNING:</b>	Indicates a potentially hazardous situation, which, if not avoided, could result in death or serious injury.
	<b>CAUTION:</b>	Indicates a potentially hazardous situation, which, if not avoided, may result in minor or moderate injury.
	<b>CAUTION:</b>	(Without Safety Alert Symbol) Indicates a situation that may result in property damage.

Some of the following symbols may be used on this product. Please study them and learn their meaning. Proper interpretation of these symbols will allow you to operate the product better and safer.

SYMBOL	NAME	DESIGNATION/EXPLANATION
	Safety Alert	Indicates a potential personal injury hazard.
	Read The Operator's Manual	To reduce the risk of injury, user must read and understand operator's manual before using this product.
	Eye Protectio	Always wear eye protection marked to comply with ANSI Z87.1.
	Recycle Symbols	This product uses lithium-ion (Li-ion) batteries. Local, state or federal laws may prohibit disposal of batteries in ordinary trash. Consult your local waste authority for information regarding available recycling and/or disposal options.
V	Volts	Voltage
min	Minutes	Time
==	Direct Current	Type or a characteristic of current
.../min	Per Minute	Revolutions, strokes, surface speed, orbits etc., per minute

# FEATURES

## KNOW YOUR AUDIO PLUS™ NOISE-SUPPRESSION HEADPHONES

See Figure 1, page 10.

The safe use of this product requires an understanding of the information on the product and in this operator's manual. Before use of this product, familiarize yourself with all operating features and safety rules.

**NOTE:** The earphone with the battery compartment will be referred to as the LEFT side. The earphone with the volume control will be referred to as the RIGHT side.

## ADJUSTABLE PADDED HEADBAND

The adjustable headband is flexible and padded for operator comfort.

## AUTO POWER-OFF

Your headphones will automatically shut down if they are not in use for four hours.

## 1/8 IN. AUXILIARY INPUT JACK AND CABLE

Allows you to listen to MP3 and similar sound devices.

## LOW POWER CONSUMPTION

Your headphones feature low energy requirements during normal use for extended operation.

## MICROPHONES

The microphones allow you to hear your voice as well as background noise. They are controlled with the volume knob on the right earphone.

## NOISE SUPPRESSION

Electronic noise suppression allows for normal human conversation while limiting the environment noise.

## QUICK RESPONSE CIRCUITRY

Helps reduce impulse noise such as gun shots and hammer blows.

## ON/OFF/VOLUME KNOB

The on/off/volume knob, located on the right earphone, controls the microphone level and ambient noise being transmitted through the earcups. It also turns the power on and off.

## PRODUCT SPECIFICATIONS

Voltage.....4V DC IP Rating .....54\*

\*IP Rating: Specifies the environmental protection the product enclosure provides. An IP Rating of 54 denotes protection against harmful deposits of dust and protection against water sprayed from all directions. The water resistance rating applies only when the battery cap is installed.

## ATTENUATION DATA

## ANSI S3.19-1974

Freq. Hz	125	250	500	1000	2000	3150	4000	6300	8000	NRR	CSA Class
Mean	16.0	21.4	25.7	35.7	32.0	39.9	40.7	36.0	34.0	25	A
Std. Dev.	3.5	3.5	2.4	3.7	3.0	3.0	3.3	4.4	6.1		

The NRR calculated from these laboratory-based attenuation data is 25. Improper fit of this device will reduce its effectiveness in attenuating noise. Consult instructions for use for proper fit.

The level of noise entering a person's ears when a hearing protector is worn as directed is closely approximated by the difference between the A-weighted environmental noise level and the NRR.

### EXAMPLE:

1. The environmental noise level as measured at the ear is 92 dBA.
2. The NRR is 25 decibels. (dB)
3. The level of noise entering the ear is approximately equal to 67 dBA.

**CAUTION:** For noise environments dominated by frequencies below 500 Hz, the C-weighted environmental noise level should be used.

Earmuffs must be worn at all times in noisy surroundings for proper protection.

Although hearing protectors can be recommended for protection against the harmful effects of impulsive noise, the noise reduction rating (NRR) is based on the attenuation of continuous noise and may not be an accurate indicator of the protection attainable against impulsive noise such as gunfire. (Wording required by EPA)

The EPA has selected the NRR as the measure of a hearing protector's noise reducing capabilities. Aearo Technologies makes no warranties as to the suitability of the NRR as a measure of actual workplace protection since such protection is highly dependent on user training, motivation, and utilization. A better estimate of workplace protection can be obtained by derating the labeled NRR of this, or any other hearing protector, by 50%.

**Noise Reduction Rating** 25 Decibels  
(When used as directed)

THE RANGE OF NOISE REDUCTION RATINGS FOR EXISTING HEARING PROTECTORS IS APPROXIMATELY 0 TO 30 (HIGHER NUMBERS DENOTE GREATER EFFECTIVENESS)

One World Technologies, Inc. Model RP4530

Federal law prohibits removal of this label prior to purchase LABEL REQUIRED BY U.S. E.P.A. REGULATION 40 CFR PART 211 SUBPART B

# ASSEMBLY

## UNPACKING

This product has been shipped completely assembled.

- Carefully remove the product and any accessories from the box. Make sure that all items listed in the packing list are included.

### **WARNING:**

Do not use this product if it is not completely assembled or if any parts appear to be missing or damaged. Use of a product that is not properly and completely assembled could result in serious personal injury.

- Inspect the product carefully to make sure no breakage or damage occurred during shipping.
- Do not discard the packing material until you have carefully inspected and satisfactorily operated the product.
- If any parts are damaged or missing, please call 1-800-525-2579 for assistance.

## PACKING LIST

Audio Plus™ Noise Suppression Headphones  
MP3/Audio input cable  
Battery pack  
Charger  
Operator's Manual

### **WARNING:**

If any parts are damaged or missing do not operate this product until the parts are replaced. Use of this product with damaged or missing parts could result in serious personal injury.

### **WARNING:**

Do not attempt to modify this product or create accessories not recommended for use with this product. Any such alteration or modification is misuse and could result in a hazardous condition leading to possible serious personal injury.

### **WARNING:**

To prevent accidental starting that could cause serious personal injury, always remove the battery pack from the product when assembling parts.

# OPERATION

### **WARNING:**

Do not allow familiarity with products to make you careless. Remember that a careless fraction of a second is sufficient to inflict serious injury.

### **WARNING:**

Always wear eye protection marked to comply with ANSI Z87.1. Failure to do so could result in objects being thrown into your eyes resulting in possible serious injury.

### **WARNING:**

Always remove battery pack from your tool when you are assembling parts, making adjustments, cleaning, or when not in use.

### **WARNING:**

Battery products are always in operating condition. Therefore, the switch should always be locked when not in use or carrying at your side.

### **WARNING:**

Do not use any attachments or accessories not recommended by the manufacturer of this product. The use of attachments or accessories not recommended can result in serious personal injury.

## APPLICATIONS

This unit is an attenuating hearing protector. You may use this product for the purposes listed below:

- Noise reduction and voice amplification while using tools such as chain saws, mowers, leaf blowers, and battery products
- Listening to auxiliary devices while working in high-noise environments

# OPERATION

## TO INSTALL / REMOVE BATTERY PACK

See Figure 2, page 10.

### **WARNING:**

Always remove battery pack from the product when you are assembling parts, making adjustments, cleaning, or when not in use.

#### To install the battery pack:

- Unscrew the battery compartment cap.  
**NOTE:** Do not remove the o-ring inside the cap.
- Insert the battery pack in the direction shown. Make sure the raised rib on the battery pack aligns with the groove in the compartment.
- Place the cap over the battery pack and push down until the cap meets the threads at the end of the battery compartment.
- Screw the cap on securely.

#### To remove the battery pack:

- Unscrew the cap. The battery pack will disconnect and be easy to remove.
- Do not attempt to use this product if the battery cap is not securely closed.

## ON/OFF/VOLUME KNOB

See Figure 3, page 10.

**NOTE:** The headphones will amplify sounds up to a pre-determined sound level, in which it stops amplifying and will deaden (block out) the sound.

The knob on the lower left earcup turns the noise suppression feature ON or OFF and adjusts the volume.

- The knob will click when turned clockwise to turn the ear protectors ON.
- The knob will click when turned counterclockwise as far as it will go to turn the earphones OFF.
- Turn the knob in either direction to adjust volume.

**NOTE:** The auto-off feature will shut the headphones off after four hours if they are not in use.

## ADJUSTING THE HEADBAND

See Figure 4, page 10.

- Place the headphones over your ears with the microphones in front.
- Slide the earcups down and place them over your ears. The cushions should fully enclose your ears and fit snugly over your head.
- Earcup positions can be adjusted so that the headband fits comfortably across the top of your head.
- To maximize noise suppression, make sure your hair is brushed away from your ears and the cushions fit snugly against your head. If wearing glasses, the temple pieces should be as thin as possible and fit closely against your head.

## AUTO POWER-OFF

The headphones will automatically shut down if they are not in use for four hours.

## LISTENING TO AUXILIARY DEVICES

See Figure 5, page 10.

### **WARNING:**

Do not use these headphones to listen to music or other audio programs while operating machinery. Doing so may cause distractions that could result in serious personal injury.

The ear protectors can be used as an amplifier for MP3 players and other music devices. The auxiliary connection is located next to the battery compartment.

When not using the auxiliary connection, keep the cover of the auxiliary compartment closed.

- Plug the auxiliary cable into the music device. The sound level of the music device should be turned down.  
**NOTE:** The volume of the music is controlled by the music device itself, not by the headphone volume knob.
- Turn the headphones and the music device ON.
- Adjust volume to desired level using the headphones.  
**NOTE:** The sound level is limited to approximately 82dB to help protect your hearing.

# MAINTENANCE

## **WARNING:**

When servicing, use only identical replacement parts. Use of any other parts may create a hazard or cause product damage.

## **WARNING:**

Always wear eye protection marked to comply with ANSI Z87.1 during maintenance. If operation is dusty, also wear a dust mask.

## GENERAL MAINTENANCE

Avoid using solvents when cleaning plastic parts. Most plastics are susceptible to damage from various types of commercial solvents and may be damaged by their use. Use clean cloths to remove dirt, dust, oil, grease, etc.

- Do not immerse the headphones in water.
- If the sound level becomes weak or interference occurs, recharge the battery pack.
- Inspect the ear cushions periodically for cracks or damage, which could allow sound leakage.

## **WARNING:**

Do not at any time let brake fluids, gasoline, petroleum-based products, penetrating oils, etc., come in contact with plastic parts. Chemicals can damage, weaken or destroy plastic which may result in serious personal injury.

## STORAGE

Before, storing, always remove the battery pack from the battery compartment.

- Do not store the headphones at temperatures greater than 122° F (such as on a dashboard or vehicle interior).

## BATTERY PACK PREPARATION FOR RECYCLING

### **WARNING:**

Upon removal, cover the battery pack's terminals with heavy-duty adhesive tape. Do not attempt to destroy or disassemble battery pack or remove any of its components. Lithium-ion batteries must be recycled or disposed of properly. Also, never touch both terminals with metal objects and/or body parts as short circuit may result. Keep away from children. Failure to comply with these warnings could result in fire and/or serious injury.

**NOTE: FIGURES (ILLUSTRATIONS) START ON PAGE 10 AFTER FRENCH AND SPANISH LANGUAGE SECTIONS.**

# TABLE DES MATIÈRES

■ Introduction .....	2
■ Garantie .....	2
■ Instructions importantes concernant la sécurité .....	3-4
■ Symboles.....	5
■ Caractéristiques .....	6-7
■ Assemblage.....	7
■ Utilisation.....	8-9
■ Entretien .....	9
■ Figure numéros (illustrations).....	10
■ Commande de pièces / réparation.....	Pág. arrière

## INTRODUCTION

Cet produit offre de nombreuses fonctions destinées à rendre son utilisation plus plaisante et satisfaisante. Lors de la conception de ce produit, l'accent a été mis sur la sécurité, les performances et la fiabilité, afin d'en faire un outil facile à utiliser et à entretenir.

## GARANTIE

### **GARANTIE LIMITÉE DE DEUX ANS ET POLITIQUE D'ÉCHANGE DE TRENTE (30) JOURS**

**POLITIQUE D'ÉCHANGE DE TRENTE (30) JOURS :** Pendant les 30 premiers jours suivant la date d'achat, l'utilisateur peut demander un entretien sous garantie ou échanger le produit en le retournant, accompagné d'une preuve d'achat ainsi que de tout l'équipement d'origine emballé avec le produit d'origine, au détaillant chez qui l'achat a été effectué. L'outil électrique de remplacement sera couvert par cette garantie limitée pendant le reste des deux ans suivant la date d'achat de l'outil original.

**GARANTIE LIMITÉE DE DEUX ANS.** Ce produit est garanti contre tout vice de fabrication ou de matériel, pour une période de deux (2) ans à compter de la date d'achat. La garantie couvrant les accessoires de ce produit, à l'exception des piles, est limitée à 90 jours à compter de la date d'achat de l'accessoire. Pour bénéficier d'un entretien sous garantie, communiquer avec le service à la clientèle au 1-800-525-2579 pour connaître les instructions de retour sous garantie. Le produit doit être emballé adéquatement et retourné avec tout l'équipement qui était inclus avec le produit d'origine. Lorsque l'utilisateur demande un entretien sous garantie, il doit également présenter une preuve d'achat qui comprend la date d'achat (par exemple, un reçu ou un acte de vente). Les produits défectueux retournés pendant la période de la garantie seront réparés ou remplacés, à notre discrétion, sans frais, dans un délai de quatre-vingt-dix (90) jours ou moins. L'utilisateur doit assumer les coûts liés à l'expédition du produit. La présente garantie couvre uniquement les défauts survenus lors d'une utilisation normale. Elle ne couvre pas les défauts de fonctionnement, les pannes ou les défauts attribuables à une mauvaise utilisation, à un usage abusif, à la négligence, à une modification ou à des réparations non autorisées. Cette garantie s'applique uniquement à l'acheteur d'origine au détail et ne peut être transférée. One World Technologies Inc. ne donne aucune garantie et ne fait aucune représentation ou promesse relativement à la qualité ou au rendement de ce produit autres que celles mentionnées spécifiquement dans la présente garantie. Toutes les garanties implicites permises par la loi, y compris les garanties de valeur marchande ou d'adéquation à un usage particulier, sont limitées à deux ans à compter de la date d'achat. One World Technologies Inc. n'est pas responsable des dommages directs, indirects ou consécutifs. Certains états et certaines provinces ne permettent pas d'exonération ou de réserve pour la couverture des dommages directs ou consécutifs et pour la durée de toute garantie implicite; il se peut donc que l'exonération décrite précédemment ne puisse s'appliquer. La présente garantie donne au consommateur des droits spécifiques, et il peut bénéficier d'autres droits qui varient selon les états ou les provinces.

# INSTRUCTIONS IMPORTANTES CONCERNANT LA SÉCURITÉ



**AVERTISSEMENT - Lire toutes les instructions.** Pour réduire les risques de blessures, l'utilisateur doit lire le manuel d'utilisation. Le non-respect de toutes les instructions ci-dessous peut entraîner un choc électrique, un incendie et/ou des blessures graves.

## CONSERVER CES INSTRUCTIONS

### SÉCURITÉ DU LIEU DE TRAVAIL

- **Garder le lieu de travail propre et bien éclairé.** Les endroits encombrés ou sombres sont propices aux accidents.
- **Ne pas utiliser les produits à piles dans des atmosphères explosives, par exemple en présence de liquides, gaz ou poussières inflammables.** Les produits à piles produisent des étincelles risquant d'enflammer les poussières ou vapeurs.
- **Garder les enfants et badauds à l'écart pendant l'utilisation d'un outil électrique.** Les distractions peuvent causer une perte de contrôle.

### SÉCURITÉ ÉLECTRIQUE

- **Ne pas exposer les produits à piles à l'eau ou l'humidité.** La pénétration d'eau dans ces outils accroît le risque de choc électrique.
- **Ne pas maltraiter le cordon d'accessoire. Ne jamais utiliser le cordon d'accessoire pour transporter l'outil et ne jamais débrancher ce dernier en tirant sur le cordon.** Garder le cordon à l'écart de la chaleur, de l'huile, des objets tranchants et des pièces en mouvement. Un cordon endommagé ou emmêlé accroît le risque de choc électrique.
- **Ne recharger qu'avec l'appareil indiqué.**

**MODÈLE**  
RP4530

**PILE**  
AP4001

**CHARGEUR**  
AP4700, AP4500

### SÉCURITÉ PERSONNELLE

- **Rester attentif, prêter attention au travail et faire preuve de bon sens lors de l'utilisation de tout outil électrique. Ne pas utiliser cet outil en état de fatigue ou sous l'influence de l'alcool, de drogues ou de médicaments.** Un moment d'inattention pendant l'utilisation d'un outil électrique peut entraîner des blessures graves.

## UTILISATION ET ENTRETIEN DES PRODUITS À PILES




- **Ne pas utiliser l'outil si le commutateur ne permet pas de le mettre en marche ou de l'arrêter.** Tout outil qui ne peut pas être contrôlé par son commutateur est dangereux et doit être réparé.
- **Utiliser l'outil conformément à ces instructions pour les applications pour lesquelles ils sont conçus, en tenant compte des conditions et du type de travail à exécuter.** L'usage d'un outil motorisé pour des applications pour lesquelles il n'est pas conçu peut être dangereux.
- **S'assurer que le commutateur est en position d'arrêt avant d'insérer le bloc-piles.** L'insertion du bloc-piles dans un outil dont le commutateur est en position de marche peut causer un accident.
- **Ne recharger qu'avec l'appareil spécifié par le fabricant.** Un chargeur approprié pour un type de batterie peut créer un risque d'incendie s'il est utilisé avec un autre type de batterie.
- **Utiliser exclusivement le bloc-pile spécifiquement indiqué pour l'outil.** L'usage de tout autre bloc peut créer un risque de blessures et d'incendie.
- **Lorsque le bloc-piles n'est pas en usage, le garder à l'écart d'articles tels qu'attaches trombones, pièces de monnaie, clous, vis et autres petits objets métalliques risquant d'établir le contact entre les deux bornes.** La mise en court-circuit des bornes de batteries peut causer des étincelles, des brûlures ou un incendie.
- **En cas d'usage abusif, du liquide peut s'échapper des batteries. Éviter tout contact avec ce liquide. En cas de contact accidentel, rincer immédiatement les parties atteintes avec de l'eau. En cas d'éclaboussure dans les yeux consulter un médecin.** Le liquide s'échappant des batteries peut causer des irritations ou des brûlures.
- **Le taux de réduction du bruit (NRR) de ce casque d'écoute est de 25 dB.** Il n'isole pas complètement l'utilisateur, mais permet toutefois de réduire le bruit ambiant; par conséquent, il se peut qu'il ne convienne pas à toutes les situations. Si, à tout moment, vous éprouvez de l'inconfort en portant ce produit, veuillez cesser immédiatement de l'utiliser.
- **Le casque d'écoute permet de recevoir de la musique d'une source auxiliaire.** Ne pas faire jouer de musique si celle-ci risque de causer une distraction au moment d'effectuer une tâche. Ne pas écouter de la musique et opérer de la machinerie simultanément.
- **Ce produit ne doit pas être utilisé sans le capuchon de la pile.**

# INSTRUCTIONS IMPORTANTES CONCERNANT LA SÉCURITÉ





- **Le casque d'écoute permet de recevoir de la musique d'une source auxiliaire.** Ne pas faire jouer de musique si celle-ci risque de causer une distraction au moment d'effectuer une tâche. Ne pas écouter de la musique et opérer de la machinerie simultanément.
- **Ce produit ne doit pas être utilisé sans le capuchon de la pile.**
- **Apprendre à connaître ce produit. Lire attentivement le manuel d'utilisation. Apprendre les applications et les limites de l'outil, ainsi que les risques spécifiques relatifs à son utilisation.** Le respect de cette consigne réduira les risques d'incendie, de choc électrique et de blessures graves.
- **Toujours porter une protection oculaire certifiée conforme à la norme ANSI Z87.1.** Le respect de cette règle réduira les risques de blessures graves.
- **Les outils fonctionnant sur batteries n'ayant pas besoin d'être branchés sur une prise secteur, ils sont toujours en état de fonctionnement. Tenir compte des dangers possibles lorsque l'outil n'est pas en usage et lors du remplacement des batteries.** Le respect de cette consigne réduira les risques d'incendie, de choc électrique et de blessures graves.
- **Ne pas placer les produits à piles sans fil ou leurs batteries à proximité de flammes ou d'une source de chaleur.** Ceci réduira les risques d'explosion et de blessures.
- **Ne pas écraser, faire tomber ou endommager le bloc-piles. Ne jamais utiliser un bloc-piles ou un chargeur qui est tombé, a été écrasé, a reçu un choc violent ou a été endommagé de quelque façon que ce soit.** Une batterie endommagée risque d'exploser. Éliminer immédiatement toute batterie endommagée, selon une méthode appropriée.
- **Les batteries peuvent exploser en présence d'une source d'allumage, telle qu'une veilleuse.** Pour réduire les risques de blessures graves, ne jamais utiliser un appareil sans fil, quel qu'il soit, en présence d'une flamme vive. En explosant, une batterie peut projeter des débris et des produits chimiques. En cas d'exposition, rincer immédiatement les parties atteintes avec de l'eau.
- **Ne pas recharger un outil fonctionnant sur batteries dans un endroit humide ou mouillé.** Le respect de cette règle réduira les risques de choc électrique.
- **Pour un résultat optimal, les batteries de l'outil doivent être rechargées dans un local où la température est de 10 à 35 °C (50 à 94°F). Ne pas ranger l'outil à l'extérieur ou dans un véhicule.**
- **Si l'outil est utilisé de façon intensive ou sous des températures extrêmes, des fuites de batterie peuvent se produire. En cas de contact du liquide avec la peau, rincer immédiatement la partie atteinte avec de l'eau savonneuse. En cas d'éclaboussure dans les yeux, les rincer à l'eau fraîche pendant au moins 10 minutes, puis contacter immédiatement un médecin.** Le respect de cette règle réduira les risques de blessures graves.
- **Conserver ces instructions.** Les consulter fréquemment et les utiliser pour instruire les autres utilisateurs éventuels. Si cet produit est prêté, il doit être accompagné de ces instructions.

# SYMBOLES

Les termes de mise en garde suivants et leur signification ont pour but d'expliquer le degré de risques associé à l'utilisation de ce produit.

SYMBOLE	SIGNAL	SIGNIFICATION
	<b>DANGER:</b>	Indique une situation extrêmement dangereuse qui, si elle n'est pas évitée, aura pour conséquences des blessures graves ou mortelles.
	<b>AVERTISSEMENT :</b>	Indique une situation potentiellement dangereuse qui, si elle n'est pas évitée, pourrait entraîner des blessures graves ou mortelles.
	<b>ATTENTION :</b>	Indique une situation potentiellement dangereuse qui, si elle n'est pas évitée, pourrait entraîner des blessures légères ou de gravité modérée.
	<b>ATTENTION :</b>	(Sans symbole d'alerte de sécurité) Indique une situation pouvant entraîner des dommages matériels.

Certains des symboles ci-dessous peuvent être utilisés sur produit. Veiller à les étudier et à apprendre leur signification. Une interprétation correcte de ces symboles permettra d'utiliser produit plus efficacement et de réduire les risques.

SYMBOLE	NOM	DÉSIGNATION / EXPLICATION
	Symbole d'alerte de sécurité	Indique un risque de blessure potentiel.
	Lire le manuel d'utilisation	Pour réduire les risques de blessures, l'utilisateur doit lire et veiller à bien comprendre le manuel d'utilisation avant d'utiliser ce produit.
	Protection oculaire	Toujours porter une protection oculaire certifiée conforme à la norme ANSI Z87.1.
	Symbole d'alerte de sécurité	Ce produit utilise le piles de lithium-ion (Li-ion). Les réglementations locales ou gouvernementales peuvent interdire de jeter les piles dans les ordures ménagères. Consulter les autorités locales compétentes pour les options de recyclage et/ou l'élimination.
V	Volts	Tension
min	Minutes	Temps
==	Courant continu	Type ou caractéristique du courant
.../min	Par minute	Tours, coups, vitesse périphérique, orbites, etc., par minute

# CARACTÉRISTIQUES

## APPRENDRE À BIEN CONNAÎTRE SON CASQUE D'ÉCOUTE POUR ÉLIMINATION DES BRUITS

### AUDIO PLUS™

Voir la figure 1, page 9.

La sécurité d'utilisation de ce produit exige la compréhension des informations apposées sur l'outil et contenues dans ce manuel d'utilisation. Avant d'utiliser ce produit, se familiariser avec toutes ses fonctions et règles de sécurité.

**NOTE :** L'un des écouteurs et le compartiment des piles sont situés du côté GAUCHE. L'autre écouteur et le bouton de réglage du volume sont situés du côté DROIT.

### SERRE-TÊTE COUSSINÉ RÉGLABLE

Le serre-tête réglable est flexible et coussiné pour procurer un plus grand confort à l'utilisateur.

### FONCTION D'ARRÊT AUTOMATIQUE

Le casque d'écoute s'éteint automatiquement s'il n'est pas utilisé pendant quatre heures.

### CONNECTEUR D'ENTRÉE AUXILIAIRE DE 3,18 MM (1/8 PO) ET CÂBLE

Permet à l'utilisateur de faire jouer des lecteurs MP3 ainsi que d'autres dispositifs musicaux semblables.

## FICHE TECHNIQUE

Moteur..... 4 V c.c. Taux de résistance à l'eau..... \*IP54

\*Taux d'étanchéité : Précise la protection environnementale dont profite le boîtier. Un taux d'étanchéité de 54 rend compte d'une protection contre les dépôts dangereux de poussière et d'une protection contre toute pulvérisation d'eau (dans toutes les directions). Le taux de résistance à l'eau spécifié s'applique uniquement si le couvercle du compartiment des piles est installé.

## DONNÉES D'ATTÉNUATION

ANSI S3.19-1974

Fréq. Hz	125	250	500	1000	2000	3150	4000	6300	8000	NRR	CSA Classe
Mean	16.0	21.4	25.7	35.7	32.0	39.9	40.7	36.0	34.0	25	A
Écart type	3.5	3.5	2.4	3.7	3.0	3.0	3.3	4.4	6.1		

Le TRB calculé à partir des données d'atténuation obtenues en laboratoire est de 25 dB. Si le dispositif est ajusté de façon incorrecte, cela réduit son efficacité pour l'atténuation du bruit. Pour assurer un ajustement adéquat, consulter les instructions.

Le niveau sonore auquel est exposée une personne qui, conformément aux directives, porte un protecteur d'oreilles peut être évalué de façon approximative en utilisant la différence entre le niveau sonore ambiant pondéré en gamme A et le TRB.

### EXEMPLE :

1. Le niveau sonore ambiant est de 92 dBA.
2. Le TRB est de 25 décibels (dB).
3. Le niveau sonore auquel est exposé l'utilisateur est d'environ 67 dBA.

## FAIBLE CONSOMMATION D'ÉNERGIE

Le casque d'écoute respecte les exigences de faible consommation d'énergie sous utilisation normale, permettant un emploi prolongé.

## MICROPHONES

Le microphone permet à l'utilisateur d'entendre sa propre voix en plus du bruit d'arrière-plan. Il est contrôlé à l'aide du bouton de réglage du volume situé sur l'écouteur de droite.

## ÉLIMINATION DES BRUITS

La fonction d'élimination de bruit électronique permet de tenir une conservation normale, tout en limitant le bruit ambiant.

## CIRCUITS À RÉPONSE RAPIDE

Ces circuits aident à réduire les bruits impulsifs comme les coups de fusil et de marteau.

## BOUTON « ON/OFF » (MARCHE/ARRÊT) ET DE RÉGLAGE DU VOLUME

Le bouton « On/Off » (Marche/arrêt) et de réglage du volume, situé sur l'écouteur de droite, permet de contrôler le niveau du microphone et le bruit ambiant transmis par les oreillettes. Ce bouton permet également d'allumer et d'éteindre l'unité.

Taux de réduction du bruit 25 décibels

Lorsqu'utilisé conformément aux directives

La plage du taux de réduction du bruit des protecteurs d'oreilles actuels est d'environ de 0 à 30 dB (un chiffre plus élevé rend compte d'une plus grande efficacité).

One World Technologies, Inc.  
Modèle RP4530


En vertu des lois fédérales, il est interdit de retirer cette étiquette avant d'acheter le produit.

Étiquette requise par l'U.S. Environmental Protection Agency (EPA).  
Règlement 40CFR, partie 211, sous-partie B

**Noise Reduction Rating** 25 Decibels  
(When used as directed)

THE RANGE OF NOISE REDUCTION RATINGS FOR EXISTING HEARING PROTECTORS IS APPROXIMATELY 0 TO 30 (HIGHER NUMBERS DENOTE GREATER EFFECTIVENESS)

One World Technologies, Inc. Model RP4530

Federal law prohibits removal of this label prior to purchase  LABEL REQUIRED BY U.S. EPA REGULATION 40 CFR PART 211 SUBPART B

# CARACTÉRISTIQUES

**ATTENTION :** Dans les milieux bruyants dominés par des fréquences inférieures à 500 Hz, on doit utiliser le niveau de pression acoustique ambiante pondérée en dB(C).

Dans les environnements bruyants, il importe de porter les protecteurs d'oreilles en tout temps afin de profiter d'une protection adéquate.

Bien que les protecteurs d'oreilles puissent être recommandés pour assurer une protection contre les effets dangereux du bruit impulsif, le taux de réduction du bruit (TRB) est établi en fonction de l'atténuation d'un bruit continu. Il se peut toutefois qu'il ne constitue pas un indicateur précis de la protection contre le bruit impulsif par

exemple, une arme à feu. (Mention requise par l'EPA) L'EPA a choisi le TRB pour mesurer la capacité de réduction du bruit des protecteurs d'oreilles. Aearo Technologies n'assure aucune garantie sur le caractère approprié du TRB dans le contexte où celui-ci permet d'évaluer la protection réelle en milieu de travail, étant donné que le niveau de protection est en grande partie déterminé par la formation et la motivation de l'utilisateur, ainsi que par son utilisation du produit. Pour obtenir une meilleure estimation de la protection en milieu de travail, il faut réduire le TRB fixé de ce produit ou de tout autre protecteur d'oreilles de 50 %.

# ASSEMBLAGE

## DÉBALLAGE

Ce produit a été expédié complètement assemblé.

- Avec précaution, sortir l'produit et les accessoires de la boîte. S'assurer que toutes les pièces figurant sur la liste de contrôle sont incluses.

### **AVERTISSEMENT :**

Ne pas utiliser le produit s'il n'est pas complètement assemblé ou si des pièces semblent manquantes ou endommagées. Le fait d'utiliser un produit assemblé de façon inadéquate ou incomplète peut entraîner des blessures graves.

- Examiner soigneusement l'produit pour s'assurer que rien n'a été brisé ou endommagé en cours de transport.
- Ne pas jeter les matériaux d'emballage avant d'avoir soigneusement examiné l'produit et avoir vérifié qu'il fonctionne correctement.
- Si des pièces sont manquantes ou endommagées, appeler le 1-800-525-2579.

## LISTE DE CONTRÔLE D'EXPÉDITION

Casque d'écoute pour élimination des bruits Audio Plus™

Câble d'entrée MP3/audio;

Bloc-pile

Cargador

Manuel d'utilisation

### **AVERTISSEMENT :**

Si des pièces manquent ou sont endommagées, ne pas utiliser cet produit avant qu'elles aient été installées. Ne pas prendre cette précaution pourrait entraîner des blessures graves.

### **AVERTISSEMENT :**

Ne pas essayer de modifier cet produit ou de créer des accessoires non recommandés pour l'produit. De telles altérations ou modifications sont considérées comme un usage abusif et peuvent créer des conditions dangereuses, risquant d'entraîner des blessures graves.

### **AVERTISSEMENT :**

Pour empêcher un démarrage accidentel pouvant entraîner des blessures graves, toujours retirer le bloc-pile de l'produit avant d'assembler des pièces.

# UTILISATION

## **AVERTISSEMENT :**

Ne pas laisser la familiarité avec l'outil faire oublier la prudence. Ne pas oublier qu'une fraction de seconde d'inattention peut entraîner des blessures graves.

## **AVERTISSEMENT :**

Toujours porter une protection oculaire certifiée conforme à la norme ANSI Z87.1. Si cette précaution n'est pas prise, des objets peuvent être projetés dans les yeux et causer des lésions graves.

## **AVERTISSEMENT :**

Les outils à batteries sont toujours en état de fonctionnement. Il est donc nécessaire de toujours verrouiller la gâchette lorsque l'outil n'est pas en usage et pendant son transport.

## **AVERTISSEMENT :**

Ne pas utiliser d'outils ou accessoires non recommandés pour cet produit. L'utilisation de pièces et accessoires non recommandés peut entraîner des blessures graves.

## APPLICATIONS

Cette unité est l'atténuation protecteurs d'oreille. You may use this product for the purposes listed below:

- Permet une réduction du bruit et une amplification des signaux vocaux au moment d'utiliser des outils comme une scie à chaîne, une tondeuse, une souffeuse à feuilles, ainsi que d'autres produits à piles
- Le fait d'utiliser des dispositifs sonores auxiliaires au moment de travailler dans des environnements bruyants

## INSTALLATION / RETRAIT DU BLOC-PILES

Voir la figure 2, page 10.

## **AVERTISSEMENT :**

Toujours retirer la pile de l'outil au moment d'assembler des pièces, d'effectuer des réglages et de procéder au nettoyage, ou lorsque l'outil n'est pas utilisé.

### Installation du bloc-piles:

- Dévisser le couvercle des piles.  
**NOTE :** Ne pas retirer le joint torique situé à l'intérieur du couvercle.
- Insérer le bloc-piles dans la direction indiquée. S'assurer que la nervure du bloc-piles est alignée avec la rainure du chargeur.

- Placer le couvercle sur le bloc-piles et appuyer dessus jusqu'à ce qu'il rejoigne les filets situés à l'extrémité du compartiment des piles.

- Visser le couvercle solidement.

### Pour retrait le bloc-piles :

- Dévisser le couvercle. Il devrait être facile de débrancher le bloc-piles et de le retirer.
- Ne pas tenter d'utiliser ce produit si le couvercle du compartiment des piles n'est pas fixé solidement.

## BOUTON « ON/OFF » (MARCHE/ARRÊT) ET DE RÉGLAGE DU VOLUME

Voir la figure 3, page 10.

**NOTE :** Le casque d'écoute amplifie le son jusqu'à un niveau sonore déterminé au préalable, niveau auquel l'amplification est interrompue et le son est assourdi (bloqué).

Le bouton situé sur l'oreillette inférieure de gauche permet d'activer et de désactiver la fonction d'élimination des bruits, en plus de régler le volume.

- Le bouton s'enclenche lorsque l'utilisateur le tourne dans le sens horaire afin de régler les protecteurs d'oreilles à la position « ON » (Marche).
- Le bouton s'enclenche lorsque l'utilisateur le tourne complètement dans le sens antihoraire afin de régler le casque d'écoute à la position « OFF » (Arrêt).
- Tourner le bouton dans l'une ou l'autre des directions afin de régler le volume.

**NOTE :** La fonction d'arrêt automatique fait en sorte d'éteindre le casque d'écoute si celui-ci n'est pas utilisé pendant quatre heures.

## RÉGLAGE DU SERRE-TÊTE

Voir la figure 4, page 10.

- Placer les écouteurs sur ses oreilles en plaçant le microphone à l'avant.
- Glisser les oreillettes vers le bas et les placer sur ses oreilles. Les coussinets doivent complètement enserrer les oreilles et s'ajuster douillettement sur la tête.
- Il est possible d'ajuster les oreillettes de façon à ce que le serre-tête s'ajuste confortablement en travers le dessus de la tête.
- Pour maximiser l'élimination des bruits, s'assurer que les cheveux sont dégagés des oreilles et que les coussinets s'ajustent douillettement contre votre tête. Si l'utilisateur porte des lunettes, les branches doivent être le plus mince possible et s'ajuster le plus près possible de sa tête.

## FONCTION D'ARRÊT AUTOMATIQUE

Le casque d'écoute s'éteint automatiquement s'il n'est pas utilisé pendant quatre heures.

# UTILISATION

## UTILISATION DE DISPOSITIFS AUXILIAIRES

Voir la figure 5, page 10.

### AVERTISSEMENT :

Ne pas utiliser ce casque d'écoute pour écouter de la musique ou d'autres émissions audio au moment d'opérer de la machinerie. Ne pas respecter cette directive peut entraîner des blessures graves.

Les protecteurs d'oreilles peuvent être utilisés comme amplificateurs pour les lecteurs MP3 et les autres dispositifs musicaux. La connexion auxiliaire est située à côté du compartiment des piles.

Lorsque la connexion auxiliaire n'est pas utilisée, garder le couvercle du compartiment auxiliaire fermé.

- Brancher le câble auxiliaire dans l'appareil musical. Il importe d'abord de réduire le niveau sonore du dispositif musical.

**NOTE :** Le volume de la musique est contrôlé à l'aide du dispositif musical et non par le bouton de réglage du volume situé sur l'un des écouteurs.

- Régler le casque d'écoute et le dispositif musical à la position « ON » (Marche).
- Régler le volume au niveau désiré à l'aide du casque d'écoute.

**NOTE :** Le niveau sonore est limité à environ 82 dB afin de protéger l'ouïe de l'utilisateur.

# ENTRETIEN

### AVERTISSEMENT :

Utiliser exclusivement des pièces d'origine pour les réparations. L'usage de toute autre pièce pourrait créer une situation dangereuse ou endommager l'produit.

### AVERTISSEMENT :

Toujours porter une protection oculaire certifiée conforme à la norme ANSI Z87.1 lors de l'utilisation de produit. Si une opération dégage de la poussière, porter également un masque anti-poussière.

### AVERTISSEMENT :

Ne jamais laisser de liquides tels que le fluide de freins, l'essence, les produits à base de pétrole, les huiles pénétrantes, etc., entrer en contact avec les pièces en plastique. Les produits chimiques peuvent endommager, affaiblir ou détruire le plastique, ce qui peut entraîner des blessures graves.

## ENTRETIEN GÉNÉRAL

Éviter d'utiliser des solvants pour le nettoyage des pièces en plastique. La plupart des matières plastiques peuvent être endommagées par divers types de solvants du commerce. Utiliser un chiffon propre pour éliminer la saleté, la poussière, l'huile, la graisse, etc.

- Ne pas immerger le casque d'écoute dans l'eau.
- Si le niveau sonore devient faible ou si des interférences se produisent, recharger le bloc-piles.
- Examiner périodiquement les coussinets d'étanchéité afin de repérer toute fissure ou tout autre dommage susceptible de causer une fuite acoustique.

## ENTREPOSAGE

Avant l'entreposage, toujours retirer le bloc-piles du compartiment à piles.

- Ne pas entreposer le casque d'écoute à une température excédant 50 °C (122 °F) (comme sur un tableau de bord ou à l'intérieur d'un véhicule).

## RETRAIT ET PRÉPARATION DU BATTERIES POUR LE RECYCLAGE

### AVERTISSEMENT :

Après avoir retiré les batteries, couvrir ses bornes avec un ruban adhésif de qualité industrielle. Ne pas essayer de démonter ou détruire les batteries, ni de retirer des composants quels qu'ils soient. Les batteries épuisées doivent être recyclées ou éliminées selon une méthode appropriée. Ne jamais toucher les deux bornes avec des objets en métal ou une partie du corps, car cela pourrait créer un court-circuit. Garder hors de la portée des enfants. Le non-respect de ces mises en garde peut résulter en un incendie et/ou des blessures graves.

**NOTE : RECYCLAGE DE LA INFORMACIÓN ET FIGURES (ILLUSTRATIONS) COMMENÇANT SUR 10 DE PAGE APRÈS LA SECTION ESPAGNOL.**

# ÍNDICE DE CONTENIDO

■ Introducción.....	2
■ Garantía.....	2
■ Instrucciones de seguridad importantes.....	3-4
■ Símbolos.....	5
■ Características.....	6-7
■ Armado.....	7
■ Funcionamiento.....	8-9
■ Mantenimiento.....	9
■ Figura numeras (ilustraciones).....	10
■ Pedidos de piezas / Servicio.....	Pág. posterior

## INTRODUCCIÓN

Este producto ofrece numerosas características para hacer más agradable y placentero su uso. En el diseño de este producto se ha conferido prioridad a la seguridad, el desempeño y la fiabilidad, por lo cual se facilita su manejo y mantenimiento.

## GARANTÍA

### **POLÍTICA DE INTERCAMBIO DURANTE 30 DÍAS Y GARANTÍA LIMITADA POR DOS AÑOS**

**POLÍTICA DE INTERCAMBIO DURANTE 30 DÍAS.** Durante los primeros 30 días a partir de la fecha de compra de este producto, puede solicitar servicio bajo esta garantía o puede intercambiar el artículo devolviéndolo con el comprobante de compra y todo el equipo original empaquetado con el producto original al comerciante a quien se lo compró. El producto de reemplazo estará cubierta por la garantía limitada durante el resto del período de dos años a partir de la fecha de compra original.

**GARANTÍA LIMITADA POR DOS AÑOS.** La garantía de este producto cubre todos los defectos de mano de obra y materiales durante dos años a partir de la fecha de compra. La garantía de cualquiera de los accesorios de este producto, sin incluir las baterías, se limita a 90 días a partir de la fecha de compra del accesorio. Para solicitar el servicio de la garantía, llame a Servicio o Asistencia Técnica al Consumidor al 1-800-525-2579 a fin de obtener instrucciones para devoluciones bajo garantía. El producto debe empaquetarse de forma apropiada y devolverse con todo el equipo que se incluyó con el producto original. Cuando solicite el servicio de garantía, también deberá presentar el comprobante de compra que incluya la fecha de compra (por ejemplo, un recibo o una factura de venta). Los productos defectuosos devueltos dentro del período de garantía se repararán o reemplazarán -a nuestro criterio- dentro de los noventa (90) días o antes, sin cargo alguno. El costo de envío del producto a nuestras instalaciones corre por su cuenta. Esta garantía sólo cubre defectos que surjan del uso habitual y no se hace responsable del mal funcionamiento, las fallas o los defectos que resulten del uso indebido, el abuso, la negligencia, la alteración, la modificación o la reparación no autorizada. Se aplica solamente al comprador original en una venta minorista y no puede transferirse. One World Technologies, Inc. no otorga otras garantías, representaciones ni promesas respecto de la calidad o del desempeño de este producto además de las que se expresan específicamente en esta garantía. Todas las garantías implícitas otorgadas por leyes estatales, que incluyen garantías de comerciabilidad o idoneidad para un fin determinado, se limitan a dos años a partir de la fecha de compra. One World Technologies, Inc. no se hace responsable de daños directos, indirectos o accidentales. Algunos estados no permiten limitaciones con respecto a la duración de una garantía implícita o la exclusión o limitación de los daños accidentales o resultantes, de modo que es posible que las limitaciones y exclusiones descritas anteriormente no se apliquen en su caso. Esta garantía le otorga derechos legales específicos y también puede gozar de otros derechos que varían según el estado.

# INSTRUCCIONES DE SEGURIDAD IMPORTANTES



## **ADVERTENCIA - Lea todas las instrucciones.**

Para reducir el riesgo de lesiones, el usuario debe leer el manual de instrucciones. El incumplimiento de las instrucciones señaladas abajo puede causar descargas eléctricas, incendios y lesiones serias.

## **GUARDE ESTAS INSTRUCCIONES SEGURIDAD EN EL ÁREA DE TRABAJO**

- **Mantenga limpia y bien iluminada el área de trabajo.** Un área de trabajo mal despejada o mal iluminada propicia accidentes.
- **No utilice herramientas motorizadas en atmósferas explosivas, como las existentes alrededor de líquidos, gases y polvos inflamables.** Las productos de baterías generan chispas que pueden encender el polvo y los vapores inflamables.
- **Mantenga alejados a los niños y circunstancias al maniobrar una herramienta eléctrica.** Toda distracción puede causar pérdida del control de la herramienta.

## **SEGURIDAD ELÉCTRICA**

- **Las clavijas de los productos de baterías deben corresponder a las tomas de corriente donde se conectan. Nunca modifique la clavija de ninguna forma. No utilice ninguna clavija adaptadora con producto de baterías dotadas de contacto a tierra.** Conectando las clavijas originales en las tomas de corriente donde corresponden se disminuye el riesgo de una descarga eléctrica.
- **No maltrate el cordón de accesorios. Nunca utilice el cordón para trasladar, desconectar o tirar de la herramienta eléctrica. Mantenga el cordón alejado del calor, del aceite, de bordes afilados y de piezas móviles.** Los cordones eléctricos dañados o enredados aumentan el riesgo de descargas eléctricas.
- **Cargue solamente con el cargador indicado.**

MODELO	PAQUETE DE BATERÍAS	CARGADOR
RP4530	AP4001	AP470, AP4500

## **SEGURIDAD PERSONAL**

- **Permanezca alerta, preste atención a lo que esté haciendo y aplique el sentido común al utilizar producto de baterías. No utilice la herramienta eléctrica si está cansado o se encuentra bajo los efectos de alguna droga, alcohol o medicamento.** Un momento de inatención al utilizar una herramienta eléctrica puede causar lesiones corporales serias.

## **EMPLEO Y CUIDADO DE LA HERRAMIENTA ELÉCTRICA**

- **No utilice la herramienta si el interruptor no enciende o no apaga.** Cualquier herramienta eléctrica que no pueda controlarse con el interruptor es peligrosa y debe repararse.




- **Utilice la herramienta eléctrica, los accesorios y brocas, hojas y cuchillas de corte, ruedas de esmeril, etc. de conformidad con estas instrucciones, y de la forma apropiada para cada una de dichas herramientas, tomando en cuenta las condiciones de trabajo y la tarea por realizar.** Si se utiliza la herramienta eléctrica para operaciones diferentes de las indicadas podría originar una situación peligrosa.
- **Asegúrese de que el interruptor esté en la posición de apagado antes de introducir el paquete de baterías.** Introducir el paquete de baterías en una herramienta eléctrica que tenga el interruptor en encendido propicia accidentes.
- **Sólo cargue el paquete de baterías con el cargador especificado por el fabricante.** Un cargador adecuado para un tipo paquete de baterías puede significar un riesgo de incendio si se emplea con un paquete de baterías diferente.
- **Utilice las producto de baterías sólo con los paquetes de baterías específicamente indicados.** El empleo de paquetes de baterías diferentes puede presentar un riesgo de incendio.
- **Cuando no esté utilizándose el paquete de baterías, manténgalo lejos de otros objetos metálicos como clips, monedas, llaves, clavos, tornillos y otros objetos metálicos pequeños que puedan establecer conexión entre ambas terminales.** Establecer una conexión directa entre las dos terminales de las baterías puede causar quemaduras o incendios.
- **Si se maltratan las baterías, puede derramarse líquido de las mismas; evite todo contacto con éste. En caso de contacto, lávese con agua. Si el líquido llega a tocar los ojos, además busque atención médica.** El líquido de las baterías puede causar irritación y quemaduras.
- **Al dar servicio a una herramienta eléctrica, sólo utilice piezas de repuesto idénticas. Siga las instrucciones señaladas en la sección "Mantenimiento" de este manual.** El empleo de piezas no autorizadas o el incumplimiento de las instrucciones de mantenimiento puede significar un riesgo de descarga eléctrica o de lesiones.
- **La capacidad de reducción de ruido de este conjunto de auriculares y micrófono equivale a una tasa de reducción de ruido (Noise Reduction Rating, NRR) de 25.** No brinda una máxima protección a sus oídos, solo reduce el ruido ambiente; por lo tanto, es posible que no sea adecuado para todas las situaciones. Si, en cualquier momento se siente incómodo con este producto, interrumpa el uso de inmediato.
- **El conjunto de auriculares y micrófono puede reproducir música desde una fuente auxiliar.** Esta música no debe reproducirse si lo distrae de las tareas que debe realizar. No debe reproducir música mientras esté operando ningún tipo de maquinaria.

# INSTRUCCIONES DE SEGURIDAD IMPORTANTES





- **No debe utilizarse este producto si la tapa de la batería no está colocada.**
- **Familiarícese con su herramienta eléctrica. Lea cuidadosamente el manual del operador. Aprenda sus usos y limitaciones, así como los posibles peligros específicos de esta herramienta eléctrica.** Con el cumplimiento de esta regla se reduce el riesgo de una descarga eléctrica, incendio o lesión seria.
- **Siempre póngase protección ocular con la marca de cumplimiento de la norma ANSI Z87.1.** Con el cumplimiento de esta regla se reduce el riesgo de lesiones corporales serias.
- **No se necesita conectar a una toma de corriente las herramientas de baterías; por lo tanto, siempre están en condiciones de funcionamiento. Esté consciente de los posibles peligros cuando no esté usando la herramienta de baterías o cuando esté cambiando los accesorios de la misma.** Con el cumplimiento de esta regla se reduce el riesgo de una descarga eléctrica, incendio o lesión corporal seria.
- **No coloque herramientas de baterías ni las baterías mismas cerca del fuego o del calor.** De esta manera se reduce el riesgo de explosiones y de lesiones.
- **No aplaste, deje caer o dañe de baterías. Nunca utilice una batería o cargador que se ha caído, aplastado, recibido un golpe contundente o ha sido dañado(a) de alguna manera.** Las baterías dañadas pueden sufrir explosiones. Deseche de inmediato toda batería que haya sufrido una caída o cualquier daño.
- **Las baterías pueden explotar en presencia de fuentes de inflamación, como los pilotos de gas.** Para reducir el riesgo de lesiones serias, nunca use un producto inalámbrico en presencia de llamas expuestas. La explosión de una batería puede lanzar fragmentos y compuestos químicos. Si ha quedado expuesto a la explosión de una batería, lávese de inmediato con agua.
- **No cargue herramientas de baterías en lugares mojados o húmedos.** Con el cumplimiento de esta regla se reduce el riesgo de una descarga eléctrica.
- **Para obtener resultados óptimos, debe cargar la herramienta de baterías en un lugar donde la temperatura esté entre 10 y 35 °C (entre 50 y 94 °F). No guarde la herramienta a la intemperie ni en el interior de vehículos.**
- **En condiciones extremas de uso o temperatura las baterías pueden emanar líquido. Si el líquido llega a tocarle la piel, lávese de inmediato con agua y jabón. Si le entra líquido en los ojos, láveselos con agua limpia por lo menos 10 minutos, y después busque de inmediato atención médica.** Con el cumplimiento de esta regla se reduce el riesgo de lesiones corporales serias.
- **Guarde estas instrucciones.** Consúltelas con frecuencia y empléelas para instruir a otras personas que puedan utilizar esta herramienta. Si presta a alguien esta herramienta, facilítele también las instrucciones.

# SÍMBOLOS

Las siguientes palabras de señalización y sus significados tienen el objeto de explicar los niveles de riesgo relacionados con este producto.

SÍMBOLO	SEÑAL	SIGNIFICADO
	<b>PELIGRO:</b>	Indica una situación peligrosa inminente, la cual, si no se evita, causará la muerte o lesiones serias.
	<b>ADVERTENCIA:</b>	Indica una situación peligrosa posible, la cual, si no se evita, podría causar la muerte o lesiones serias.
	<b>PRECAUCIÓN:</b>	Indica una situación peligrosa posible, la cual, si no se evita, podría causar lesiones menores o leves.
	<b>PRECAUCIÓN:</b>	(Sin el símbolo de alerta de seguridad) Indica una situación que puede producir daños materiales.

Es posible que se empleen en este producto algunos de los siguientes símbolos. Le suplicamos estudiarlos y aprender su significado. Una correcta interpretación de estos símbolos le permitirá utilizar mejor y de manera más segura el producto.

SÍMBOLO	NOMBRE	DENOMINACIÓN/EXPLICACIÓN
	Alerta de seguridad	Indica un peligro posible de lesiones personales.
	Lea el manual del operador	Para reducir el riesgo de lesiones, el usuario debe leer y comprender el manual del operador antes de usar este producto.
	Protección ocular	Siempre póngase protección ocular con la marca de cumplimiento de la norma ANSI Z87.1.
	Símbolos de reciclado	Este producto contiene baterías de iones de litio (Li-ion). Es posible que algunas leyes municipales, estatales o federales prohíban desechar las baterías en la basura normal. Consulte a las autoridades reguladoras de desechos para obtener información en relación con las alternativas de reciclado y desecho disponibles.
V	Volts	Voltaje
min	Minutos	Tiempo
==	Corriente continua	Tipo o característica de corriente
.../min	Por minuto	Revoluciones, carreras, velocidad superficial, órbitas, etc., por minuto

# CARACTERÍSTICAS

## CONOZCA SU CONJUNTO DE AURICULARES CON SUPRESIÓN DE RUIDO AUDIO PLUS™

Vea la figura 1, página 10.

Para usar este producto con la debida seguridad se debe comprender la información indicada en la herramienta misma y en este manual. Antes de usar este producto, familiarícese con todas las características de funcionamiento y normas de seguridad del mismo.

**NOTA:** El auricular que tiene el compartimiento de la batería se denomina lado IZQUIERDO. El auricular que tiene el control de volumen se denomina lado DERECHO.

### DIADEMA AJUSTABLE Y ACOLCHAD

La diadema ajustable es flexible y acolchada para comodidad del operador.

### APAGADO AUTOMÁTICO

Su conjunto de auriculares y micrófono se apagará automáticamente si no se utilizó durante horas.

### ENCHUFE DE ENTRADA AUXILIAR Y CABLE DE 3,18 mm (1/8 PULG.)

Le permite escuchar MP3 y dispositivos de sonido similares.

## BAJO CONSUMO DE ENERGÍA

Su conjunto de auriculares y micrófono tiene requisitos de bajo consumo de energía durante el uso normal en períodos prolongados.

### MICRÓFONOS

Los micrófonos le permiten oír su propia voz, así como el ruido de fondo. Puede controlarlos con la perilla de volumen en el auricular derecho.

### SUPRESIÓN DE RUIDO

El sistema electrónico de supresión de ruido permite que se pueda conversar de manera normal a la vez que limita el ruido ambiental.

### CIRCUITO DE RESPUESTA RÁPIDA

Ayuda a reducir el ruido impulsivo, como disparos de armas y golpes de taladros.

### PERILLA DE ENCENDIDO/APAGADO/VOLUMEN

La perilla de encendido/apagado/volumen, ubicada en el auricular derecho, controla el nivel del micrófono y el ruido ambiente que se transmite a través de las orejeras. También enciende y apaga la unidad.

## ESPECIFICACIONES DEL PRODUCTO

Motor ..... 4 V, corr. cont

Clasificación .....IP54\*

\*Clasificación IP: Especifica la protección ambiental que ofrece el alojamiento. La clasificación IP de 54 indica que la unidad está protegida contra depósitos de polvo dañinos de suciedad y contra agua rociada desde diferentes direcciones. La clasificación de resistencia al agua se aplica únicamente cuando la tapa de la batería está instalada.

## DATOS DE ATENUACIÓN

ANSI S3.19-1974

Frecuencia (Hz)	125	250	500	1000	2000	3150	4000	6300	8000	NRR	CSA Clase
Mediano	16.0	21.4	25.7	35.7	32.0	39.9	40.7	36.0	34.0	25	A
Desviación estándar	3.5	3.5	2.4	3.7	3.0	3.0	3.3	4.4	6.1		

La NRR calculada a partir de estos datos de atenuación basados en el laboratorio es de 25. El calce inadecuado de este dispositivo reduce su efectividad para atenuar el ruido. Consulte las instrucciones de uso para lograr un calce adecuado.

El nivel de ruido que ingresa en los oídos de una persona cuando está usando un protector para los oídos, como se indica, se calcula por aproximación, en forma bastante exacta, tomando la diferencia entre el nivel de ruido ambiental A ponderado y la NRR.

### EJEMPLO:

1. El nivel de ruido ambiental, como se mide en el oído, equivale a 92 dBA.
2. La NRR es 25 decibelios. (dB)
3. El nivel de ruido que ingresa en el oído es, aproximadamente, igual a 67 dBA.

**PRECAUCIÓN:** Para entornos de ruido dominados por frecuencias por debajo de los 500 Hz, se debe usar el nivel de ruido ambiental C ponderado.

Tasa de reducción de ruido

Cuando se usa como se indica decibelios

El rango de las tasas de reducción de ruido de los protectores para los oídos es de, aproximadamente, 0 a 30 (los números más altos indican mayor efectividad)

One World Technologies, Inc. Modelo RP4530

Las leyes federales prohíben retirar esta etiqueta antes de comprar el producto

Etiqueta requerida por la EPA de los EE. UU., según la norma

40 CFR, Parte 211, Subparte B

**Noise Reduction Rating** 25 Decibels  
(When used as directed)

THE RANGE OF NOISE REDUCTION RATINGS FOR EXISTING HEARING PROTECTORS IS APPROXIMATELY 0 TO 30 (HIGHER NUMBERS DENOTE GREATER EFFECTIVENESS)

One World Technologies, Inc. Model RP4530

Federal law prohibits removal of this label prior to purchase LABEL REQUIRED BY U.S. E.P.A. REGULATION 40 CFR PART 211 SUBPART B

# CARACTERÍSTICAS

Deben usarse tapaorejas en todo momento en entornos ruidosos.

Si bien los protectores para los oídos pueden recomendarse para protegerse contra los efectos perjudiciales del ruido impulsivo, la tasa de reducción de ruido (NRR) se basa en la atenuación del ruido continuo y puede no ser un indicador exacto de la protección alcanzable contra el ruido impulsivo, como el de las armas de fuego. (Texto requerido por la EPA)

La EPA (Dirección de Protección Ambiental) ha elegido la NRR como medida de las capacidades de reducción de ruido de un protector para los oídos. Aearo Technologies no ofrece ninguna garantía en relación con la aptitud de la NRR como medida de protección real en el lugar de trabajo, dado que dicha protección depende, en gran parte, de la capacitación, la motivación y el uso por parte del usuario. Se puede calcular mejor la protección en el lugar de trabajo reduciendo en un 50% la NRR etiquetada en este o en cualquier otro protector para los oídos.

## ARMADO

### DESEMPAQUETADO

Embarcamos este producto completamente armado.

- Extraiga cuidadosamente de la caja el producto y los accesorios. Asegúrese de que estén presentes todos los artículos enumerados en la lista de empaquetado.
- Inspeccione cuidadosamente el producto para asegurarse de que no haya sufrido ninguna rotura o daño durante el transporte.

#### ADVERTENCIA:

No use este producto si no está totalmente ensamblado o si alguna pieza falta o está dañada. Si utiliza un producto que no se encuentra ensamblado de forma correcta y completa, puede sufrir lesiones graves.

- No deseche el material de empaquetado sin haber inspeccionado cuidadosamente el producto y haberla utilizado satisfactoriamente.
- Si hay piezas dañadas o faltantes, le suplicamos llamar al 1-800-525-2579, donde le brindaremos asistencia.

### LISTA DE EMPAQUETADO

Conjunto de auriculares con supresión de ruido Audio Plus™

Cable de entrada para MP3/audio

Paquete de baterías

Cargador

Manual del operador

#### ADVERTENCIA:

Si falta o está dañada alguna pieza, no utilice este producto hasta tenerlas todas completas. La inobservancia de esta advertencia puede causar lesiones serias.

#### ADVERTENCIA:

No intente modificar este producto ni hacer accesorios no recomendados para la misma. Cualquier alteración o modificación constituye maltrato, el cual puede causar una condición peligrosa, y como consecuencia posibles lesiones corporales serias.

#### ADVERTENCIA:

Para evitar un arranque accidental que podría causar lesiones corporales serias, siempre desmonte de el producto el paquete de baterías al montarle piezas a aquélla.

# FUNCIONAMIENTO

## **ADVERTENCIA:**

No permita que su familiarización con los productos lo vuelva descuidado. Tenga presente que un descuido de un instante es suficiente para causar una lesión grave.

## **ADVERTENCIA:**

Siempre póngase protección ocular con la marca de cumplimiento de la norma ANSI Z87.1. Si no cumple esta advertencia, los objetos que salen despedidos pueden producirle lesiones serias en los ojos.

## **ADVERTENCIA:**

Retire siempre el paquete de baterías de la herramienta antes de instalar las piezas, realizar ajustes, limpiarla o cuando no la utilice.

## **ADVERTENCIA:**

Las herramientas de baterías siempre están en condiciones de funcionamiento. Por lo tanto, siempre debe estar asegurado el interruptor cuando no esté usándose o el operador lo lleve por un lado.

## **ADVERTENCIA:**

No utilice ningún aditamento o accesorio no recomendado por el fabricante de esta producto. El empleo de aditamentos o accesorios no recomendados podría causar lesiones serias.

## USOS

Esta unidad sólo debe atenuar los protectores para los oídos. Este producto puede emplearse para los fines siguientes:

- Reducción de ruido y amplificación de la voz al utilizar herramientas, como motosierras, podadoras, sopladoras de hojas y producto de baterías
- Escuchar dispositivos auxiliares mientras trabaja en entornos con mucho ruido

## PARA DESMONTAR Y MONTAR EL PAQUETE DE BATERÍAS

*Vea la figura 2, página 10.*

### Para instalar el paquete de baterías:

- Desenrosque la tapa del compartimiento de la batería.  
**NOTA:** No retire la junta tórica que se encuentra dentro de la tapa.
- Introduzca el paquete de baterías en la dirección que se muestra. Asegúrese de que la costilla realizada sobre el paquete de baterías quede alineada con la ranura del cargador.

- Coloque la tapa sobre el paquete de baterías y empuje hacia abajo hasta que la tapa toque la rosca que se encuentra en el extremo del compartimiento de la batería.

- Enrosque la tapa firmemente.

### Para retirar el paquete de baterías:

- Desenrosque la tapa. El paquete de baterías se desconecta y se retira fácilmente.
- No intente usar este producto si la tapa de la batería no está firmemente cerrada.

## PERILLA DE ENCENDIDO/APAGADO/VOLUMEN

*Vea la figura 3, página 10.*

**NOTA:** El conjunto de auriculares y micrófono amplifica el sonido hasta un nivel predeterminado de sonido, en el que deja de amplificar el sonido y lo reduce (bloquea).

La perilla que se encuentra en la orejera izquierda inferior enciende o apaga la función de supresión de ruido y ajusta el volumen.

- La perilla emitirá un chasquido cuando se la gire a la derecha para encender los protectores auditivos.
- La perilla emitirá un chasquido cuando se la gire a la izquierda tanto como sea posible para apagar los auriculares.
- Gire la perilla en cualquier dirección para ajustar el volumen.

**NOTA:** La función de apagado automático apagará el conjunto de auriculares y micrófono después de cuatro horas sin uso.

## AJUSTE DE LA DIADEMA

*Vea la figura 4, página 10.*

- Coloque el conjunto de auriculares y micrófono sobre las orejas con el micrófono adelante.
- Deslice las orejeras hacia abajo y colóquelas sobre las orejas. Los aros selladores deben cercar completamente las orejas y quedar bien calzados en la cabeza.
- Las posiciones de las orejeras pueden ajustarse de manera que la diadema calce cómodamente en la cabeza.
- Para maximizar la supresión de ruido, asegúrese de retirar el cabello de las orejas y que los aros selladores queden bien ajustados contra la cabeza. Si usa anteojos, las patillas deben ser lo más delgadas posible y calzar bien en la cabeza.

## APAGADO AUTOMÁTICO

El conjunto de auriculares y micrófono se apagará automáticamente si no se utilizó durante cuatro horas.

# FUNCIONAMIENTO

## ESCUCHAR DISPOSITIVOS AUXILIARES

Vea la figura 5, página 10.

### ADVERTENCIA:

No utilice este conjunto de auriculares y micrófono para escuchar música ni otros programas de audio mientras esté operando maquinarias. Hacerlo puede provocar distracciones que podrían generar lesiones personales serias.

Los protectores auditivos pueden utilizarse a modo de amplificador para reproductores de MP3 y otros dispositivos de música. La conexión auxiliar se encuentra junto al compartimiento de la batería.

Cuando no esté utilizando la conexión auxiliar, mantenga cerrada la cubierta del compartimiento auxiliar.

- Enchufe el cable en el dispositivo de música. Debe reducirse el nivel de sonido del dispositivo de música.

**NOTA:** El volumen de la música se controla desde el dispositivo de música y no con la perilla de volumen del conjunto de auriculares y micrófono.

- Encienda el conjunto de auriculares y micrófono y el dispositivo de música.

- Ajuste el volumen al nivel deseado usando el conjunto de auriculares y micrófono.

**NOTA:** El nivel de sonido está limitado a, aproximadamente, 82 dB para proteger los oídos.

# MANTENIMIENTO

### ADVERTENCIA:

Al dar servicio a la unidad, sólo utilice piezas de repuesto idénticas. El empleo de piezas diferentes puede causar un peligro o dañar el producto.

### ADVERTENCIA:

Cuando utilice este producto, siempre póngase protección ocular con la marca de cumplimiento de la norma ANSI Z87.1. Si la operación genera mucho polvo, también póngase una mascarilla contra el polvo.

## MANTENIMIENTO GENERAL

Evite el empleo de solventes al limpiar piezas de plástico. La mayoría de los plásticos son susceptibles a diferentes tipos de solventes comerciales y pueden resultar dañados. Utilice paños limpios para eliminar la suciedad, el polvo, el aceite, la grasa, etc.

- No sumerja el conjunto de auriculares y micrófono en el agua.
- Si el nivel de sonido se debilita o se produce una interferencia, recargue el paquete de baterías.
- Inspeccione, periódicamente, que los aros selladores no tengan grietas ni daños; de lo contrario, podría filtrarse el sonido.

### ADVERTENCIA:

No permita en ningún momento que fluidos para frenos, gasolina, productos a base de petróleo, aceites penetrantes, etc., lleguen a tocar las piezas de plástico. Las sustancias químicas pueden dañar, debilitar o destruir el plástico, lo cual a su vez puede producir lesiones corporales serias.

## ALMACENAMIENTO

Antes de almacenar, quite siempre el paquete de baterías del compartimiento de baterías.

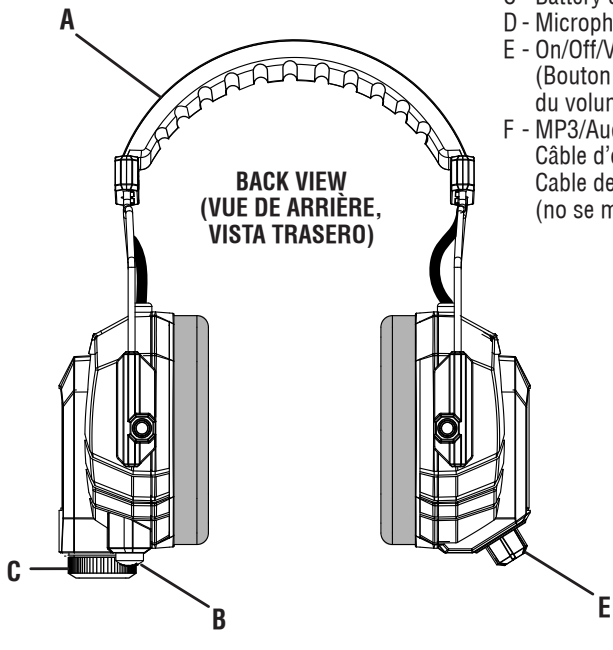
- No guarde el conjunto de auriculares y micrófono a temperaturas superiores a los 50 °C (122 °F) (p. ej., sobre un tablero de mandos o en el interior de un vehículo).

## REMOCIÓN Y PREPARACIÓN DEL PAQUETE DE BATERÍAS PARA EL RECICLADO

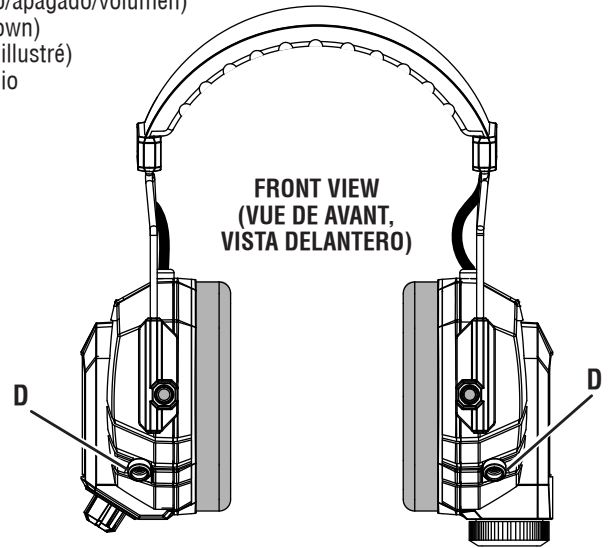
### ADVERTENCIA:

Al retirar el paquete de baterías, cubra las terminales del mismo con cinta adhesiva reforzada. No intente destruir o desarmar el paquete de baterías, ni de desmontar ninguno de sus componentes. Las baterías deben reciclarse o desecharse debidamente. Asimismo, nunca toque ambas terminales con objetos metálicos y partes del cuerpo, ya que puede producirse un corto circuito. Manténgase fuera del alcance de los niños. La inobservancia de estas advertencias puede causar incendios y lesiones corporales serias.

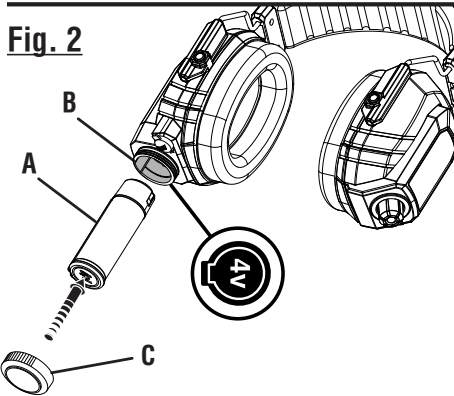
**Fig. 1**



- A - Adjustable padded headband (serre-tête coussiné réglable, diadema ajustable y acolchada)
- B - Auxiliary input jack (connecteur d'entrée auxiliaire, enchufe de entrada auxilia)
- C - Battery cap (couvercle des piles, tapa de la batería)
- D - Microphone (microphone, micrófono)
- E - On/Off/Volume knob  
(Bouton « On/Off » (Marche/Arrêt) et de réglage du volume, perilla de encendido/apagado/volumen)
- F - MP3/Audio input cable (not shown)  
Câble d'entrée MP3/audio (pas illustré)  
Cable de entrada para MP3/audio (no se muestra)

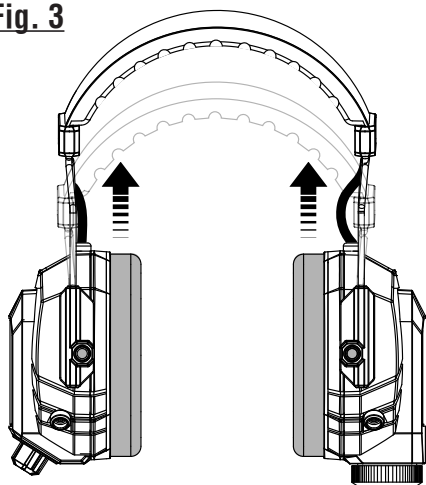


**Fig. 2**

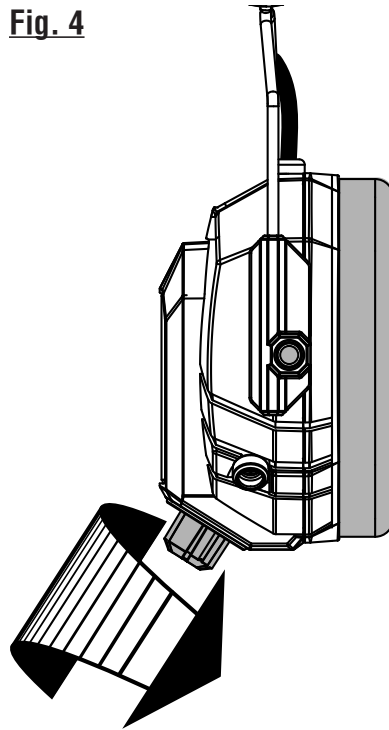


- A - Battery pack (bloc-pile, paquete de batería)
- B - Battery compartment (compartiment des piles, compartimiento de la batería)
- C - Battery cap (couvercle des piles, tapa de la batería)

**Fig. 3**

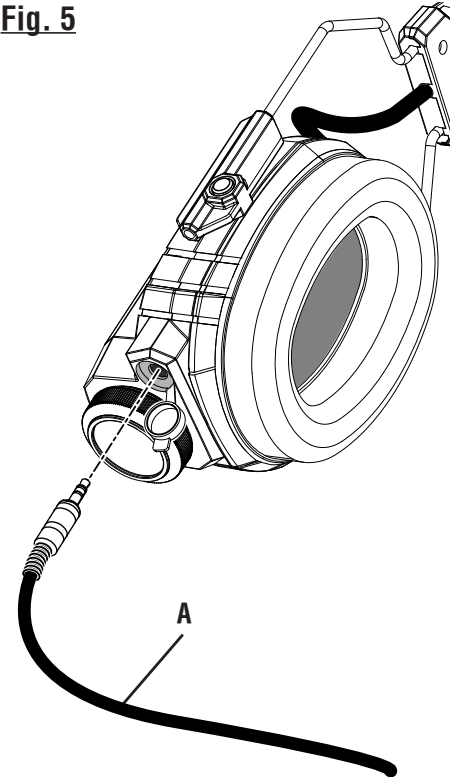


**Fig. 4**



ADJUSTING VOLUME  
RÉGLAGE DU VOLUME  
AJUSTE DEL VOLUMEN

**Fig. 5**



- A - MP3/Audio input cable  
(Câble d'entrée MP3/audio  
Cable de entrada para MP3/audio)

CONNECTING AN AUXILIARY DEVICE  
RACCORD D'UN DISPOSITIF AUXILIAIRE  
CONEXIÓN DE UN DISPOSITIVO AUXILIAR





**OPERATOR'S MANUAL**  
**MANUEL D'UTILISATION/MANUAL DEL OPERADOR**  
**Tek4® AUDIO PLUS™ NOISE SUPPRESSION HEADPHONES**  
**Tek4® CASQUE D'ÉCOUTE POUR ÉLIMINATION DES BRUITS**  
**Tek4® CONJUNTO DE AURICULARES CON SUPRESIÓN DE RUIDO**

**RP4530**

• **PARTS AND SERVICE**

Prior to purchasing replacement parts, please obtain your model and serial number from the product data plate.

- MODEL NUMBER RP4530
- SERIAL NUMBER \_\_\_\_\_

• **HOW TO OBTAIN REPLACEMENT PARTS:**

Replacement parts can be purchased online at **www.ryobitools.com** or by calling 1-800-525-2579.

• **HOW TO OBTAIN CUSTOMER OR TECHNICAL SUPPORT:**

To obtain Customer or Technical Support please contact us at 1-800-525-2579.

RYOBI® is a registered trademark of Ryobi Limited used under license.

• **PIÈCES ET SERVICE**

Avant l'achat de pièces de remplacement, veuillez obtenir le numéro de série du modèle à partir de la plaque de données du produit.

- NUMÉRO DE MODÈLE RP4530
- NUMÉRO DE SÉRIE \_\_\_\_\_

• **COMMENT OBTENIR LES PIÈCES DE REMPLACEMENT :**

Les pièces de remplacement peuvent être achetées en ligne sur le site **www.ryobitools.com** ou par téléphone au 1-800-525-2579.

• **COMMENT OBTENIR DE L'AIDE EN CONTACTANT LE SERVICE À LA CLIENTÈLE :**

Pour contacter le service à la clientèle pour une question technique ou pour tout autre renseignement, veuillez nous téléphoner au 1-800-525-2579.

RYOBI® est une marque déposée de Ryobi Limited utilisée sous licence.

• **PIEZAS DE REPUESTO Y SERVICIO**

Antes de solicitar servicio técnico o comprar piezas de repuesto, obtenga su modelo y número de serie de la placa de datos del producto.

- NÚMERO DE MODELO RP4530
- NÚMERO DE SERIE \_\_\_\_\_

• **CÓMO OBTENER PIEZAS DE REPUESTO:**

Las piezas de repuesto se pueden comprar en nuestro sitio en la red mundial, en la dirección **www.ryobitools.com** o llamando al 1-800-525-2579.

• **CÓMO OBTENER SERVICIO O ASISTENCIA TÉCNICA AL CONSUMIDOR:**

Para obtener Servicio o Asistencia Técnica al Consumidor, sírvase comunicarse con nosotros llamando al 1-800-525-2579.

RYOBI® es una marca comercial registrada de Ryobi Limited y es empleada mediante autorización.

**ONE WORLD TECHNOLOGIES, INC.**

1428 Pearman Dairy Road, Anderson, SC 29625 • Phone 1-800-525-2579  
États-Unis, Téléphone 1-800-525-2579 • USA, Teléfono 1-800-525-2579